

# MODIFICATION DE PRODUIT

Une amélioration de l'efficacité du matériau de filtre a entraîné une modification des filtres à carburant WF10499 et WF10500 WIX. Installé, le filtre amélioré engage la tige de tête du filtre au sommet de la soupape (C). La hauteur totale du nouveau filtre est donc réduite. Les filtres WF10499 et WF10500 WIX continuent d'être adaptés, de fonctionner et de fournir une excellente filtration du carburant sur tous les véhicules indiqués au catalogue.

## Actu-Filtres à carburant WF10499 et WF10500



Lorsque le filtre est engagé, la soupape est en position ouverte (A).

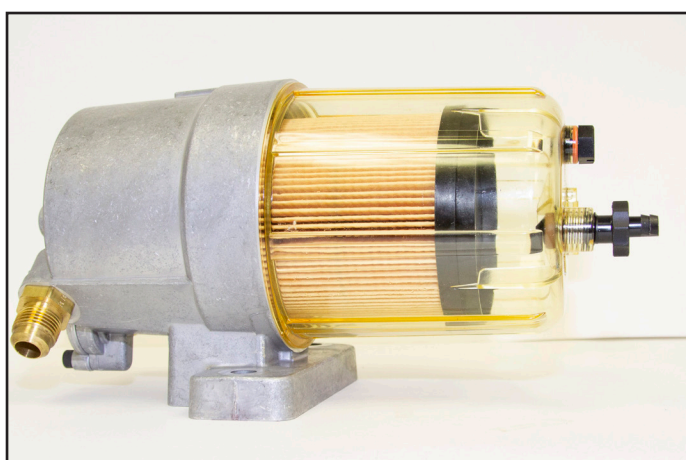

Le filtre d'origine scelle par-dessus la soupape de carburant (B). Le filtre WIX scelle au sommet de la soupape (C). Lorsque l'un ou l'autre des filtres est installé, la soupape s'ouvre.

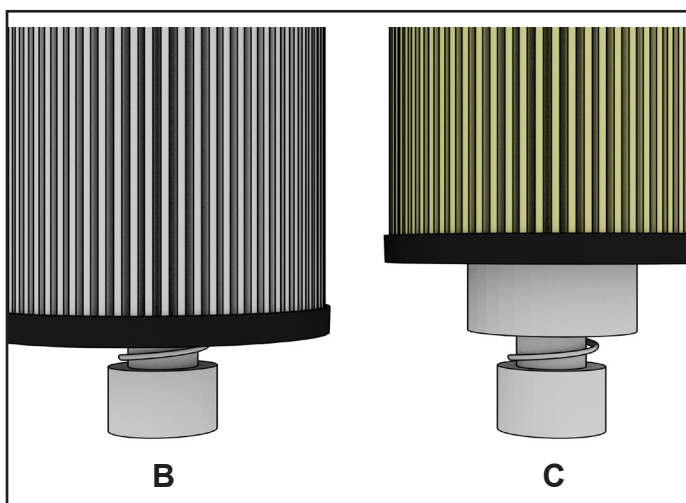
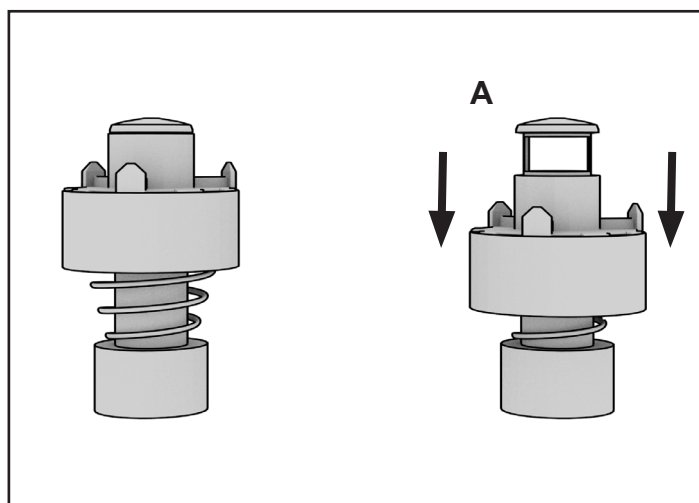

Nous vous rappelons que nous avons toujours recommandé et continuons de recommander que le choix d'un filtre de rechange doit se faire en n'utilisant que les données de catalogue les plus récentes disponibles. Dans les catalogues actuels, la version électronique (via Internet, par électronique interactive) fournit les données les plus récentes pour toutes les utilisations. Pour plus d'informations contactez: 1.800.949.6698 Etats-Unis, le Mexique +52 (844) 8661-21-50, Canada 1-800-567-3703.